

EVOJTA

INSTRUCTION



IT DICHIARAZIONE DI CONFORMITÀ CE

Noi, DAB Pumps S.p.A. - Via M.Polo, 14 – Mestrino (PD) – Italy, dichiariamo sotto la nostra esclusiva responsabilità che il prodotto Evosta, al quale questa dichiarazione si riferisce è conforme alle seguenti direttive e norme:

FR DÉCLARATION DE CONFORMITÉ CE

Nous, DAB Pumps S.p.A. - Via M.Polo, 14 - Mestrino (PD) - Italy, déclarons sous notre responsabilité exclusive, que les produits Evosta, auxquels cette déclaration se réfère, sont conformes aux directives suivantes ainsi qu'aux normes suivantes:

GB DECLARATION OF CONFORMITY CE

We, DAB Pumps S.p.A. - Via M.Polo, 14 - Mestrino (PD) - Italy, declare under our exclusive responsibility that the Evosta products to which this declaration refers comply with the following directives and standards:

DE EG-KONFORMITÄTSERLÄRUNG

Die Firma DAB PUMPS s.p.a. - Via M. Polo, 14 - Mestrino (PD) - Italien – erklärt eigenverantwortlich, dass die Produkte Evosta, auf die sich diese Erklärung bezieht, den folgenden Richtlinien entsprechen:

NL EG-VERKLARING VAN OVEREENSTEMMING

Wij, DAB Pumps S.p.A. - Via M.Polo, 14 - Mestrino (PD) - Italy, verklaren onder onze exclusieve aansprakelijkheid dat de producten Evosta, naar dewelke deze verklaring verwijst, in overeenstemming zijn met de volgende richtlijnen en normen:

ES DECLARACIÓN DE CONFORMIDAD CE

Nosotros, DAB Pumps S.p.A. – Via M.Polo, 14 - Mestrino (PD) - Italia, declaramos bajo nuestra exclusiva responsabilidad la conformidad de los productos Evosta a los que se refiere esta declaración, con las directivas y normas siguientes:

SE EG-FÖRSÄKRAN OM ÖVERENSSTÄMMELSE

Vi, DAB Pumps S.p.A. - Via M. Polo, 14 - Mestrino (PD) - Italien, försäkrar under eget ansvar att produkterna Evosta - som denna försäkran avser - är i överensstämmelse med följande direktiv och standarder:

PL DEKLARACJA ZGODNOŚCI CE

My, DAB Pumps S.p.A. - Via M.Polo, 14 - Mestrino (PD) - Italy, oświadczamy na naszą wyłączną odpowiedzialność, że produkty Evosta, do której ta deklaracja się odnosi są zgodne z poniższymi dyrektywami i normami:

SK ES VYHLÁSENIE O ZHODE

My, spoločnosť DAB Pumps S.p.A. - Via M.Polo, 14 - Mestrino (PD) - Italy, vyhlasujeme na našu výhradnú zodpovednosť, že výrobky Evosta, na ktoré sa toto vyhlásenie vzťahuje, vyhovujú nasledujúcim smerniciam a normám:

TR CE UYGUNLUK BEYANNAMESİ

Biz, DAB Pumps S.p.A. - Via M.Polo, 14 - Mestrino (PD) - Italy, münhasır sorumluluğumuz altında olarak, işbu beyannamenin ilişkin olduđu Evosta ürünlerinin aşağıdaki direktif ve standartlara uygun olduđunu beyan ederiz:

RU ЗАЯВЛЕНИЕ О СООТВЕТСТВИИ CE

Мы, Компания DAB Pumps S.p.A. - Вия М. Поло, 14 - Местрино (ПД) - Италия, заявляем под нашу исключительную ответственность, что изделия Evosta, предмет настоящего заявления, отвечают требованиям следующих директив и нормативов:

RO DECLARAȚIE DE CONFORMITATE CE

Noi, DAB Pumps S.p.A. - Via M.Polo, 14 - Mestrino (PD) - Italia, declarăm pe proprie răspundere că produsele Evosta la care se referă această declarație sunt în conformitate cu următoarele directive și cu următoarele norme:

GR ΔΗΛΩΣΗ ΣΥΜΜΟΡΦΩΣΗΣ ΕΚ

Η εταιρεία μας DAB Pumps A.E. – με έδρα στην Via M.Polo, 14 - Mestrino (PD) - Ιταλία, δηλώνει υπεύθυνα πως οι συσκευές Evosta στις οποίες αναφέρεται η παρούσα δήλωση, συμμορφώνονται με τις εξής οδηγίες και κανονισμούς:

PT DECLARAÇÃO DE CONFORMIDADE CE

Nós, DAB Pumps S.p.A. - Via M.Polo, 14 - Mestrino (PD) - Italy, declaramos sob nossa exclusiva responsabilidade que os produtos Evosta aos quais esta declaração diz respeito, estão em conformidade com as seguintes directivas e com as seguintes normas:

FI EY-VAATIMUSTENMUKAISUUSVAKUUTUS

Me, DAB Pumps S.p.A. - Via M. Polo, 14 - Mestrino (PD) - Italia, vakuutamme ottaen täyden vastuun, että Evosta-tuotteet, joita tämä vakuutus koskee, ovat seuraavien direktiivien ja standardien mukaisia:

DK EF-OVERENSSTEMMELSESERKLÆRING

Vi, DAB Pumps S.p.A. - Via M. Polo, 14 - Mestrino (PD) - Italien, erklærer på eget ansvar, at produkterne Evosta - der er omfattet af denne erklæring - er i overensstemmelse med følgende direktiver og standarder:

CZ ES PROHLÁŠENÍ O SHODĚ

My, společnost DAB Pumps S.p.A. - Via M.Polo, 14 - Mestrino (PD) - Italy, prohlašujeme výhradně na naší zodpovědnost, že výrobky Evosta, na které se toto prohlášení vztahuje, vyhovují následujícím směrnici a normám:

HU EK MEGFELELŐSÉGI NYILATKOZAT

Mi, alulírott DAB Pumps S.p.A. - Via M.Polo, 14 - Mestrino (PD) – Olaszország, kizárólagos felelősségünk tudatában kijelentjük, hogy az Evosta termékek, amelyekre e nyilatkozat vonatkozik, megfelelnek a következő előírásoknak és normatíváknak:

SI IZJAVA O SKLADNOSTI CE

DAB Pumps S.p.A. - Via M.Polo, 14 - Mestrino (PD) – Italija, izjavlja pod izključno lastno odgovornostjo, da so proizvodi Evosta, na katere se ta izjava nanaša, skladni z naslednjimi direktivami in standardi:

BG УДОСТОВЕРЕНИЕ ЗА СЪОТВЕТСТВИЕ ЕО

Ние, фирмата DAB Pumps АД., Ул. "М. Поло", 14, Местрино (ПД) - Италия, декларираме на своята лична отговорност, че продуктите Evosta, за която се отнася тази декларация, са в съответствие със следните директиви и норми:

EE CE VASTAVUSDEKLARATSIOON

Meie, DAB Pumps S.p.A - Via M. Polo 14, Mestrino (Padova), Itaalia - kinnitame, et kanname ainuisikulist vastutust selle eest, et Evosta tooted, millele on viidatud käesolevas avalduses, on kooskõlas järgmistele direktiivide ja normidega:

LV CE ATBILSTĪBAS DEKLARĀCIJA

Mēs, DAB Pumps S.p.A. - Via M.Polo, 14 - Mestrino (PD) - Itālija, uzņemoties par to pilnu atbildību, paziņojam, ka izstrādājumi Evosta, uz kuriem attiecas šī deklarācija, atbilst šādu direktīvu un standartu prasībām:

LT ES ATITIKTIES DEKLARACIJA

Mes, DAB Pumps S.p.A., esantys adresu Via M.Polo, 14, Mestrino (PD), Italija, atsakingai deklaruojame, kad Evosta gaminiai, kuriems skirta ši deklaracija, atitinka šias direktyvas ir normas:

UA Сертифікат відповідності ЄС

Ми, компанія DAB Pumps S.p.A. (ДАБ Пампс С.п.А.) – вул. М.Поло, 14 - Местрино (Падуя) - Італія, з нашою повною відповідальністю заявляємо, що продукція Evosta, якої стосується ця декларація, відповідає таким директивам і нормам:

CN 欧盟符合标准声明

我们，DAB Pumps S.p.A. - Via M.Polo, 14 - Mestrino (PD) – Italy，
基于独立承担责任的原则在此声明，与该声明有关的产品Evosta 符
合以下指令和标准：

HR IZJAVA O SUKLADNOSTI CE

Mi, DAB Pumps S.p.A. Via M.Polo, 14 – Mestrino (PD) - Italy,
izjavljamo na našu potpunu odgovornost, da proizvodi na koje se
ova izjava odnosi, sukladni su sljedećim uputama kao što i sljedećim
propisima:

شهادة مطابقة أوروبية (CE)

ع

نحن، DAB Pumps S.p.A. - شارع م. بولو - (Via M.Polo, 14 - Mestrino - PD) - إيطاليا، نصرّح تحت مسؤوليتنا
14- ميسترينو (بادوفا) (Via M.Polo, 14 - Mestrino - PD) - إيطاليا، نصرّح تحت مسؤوليتنا
الخاصة بأن المنتجات Evosta التي يوحى إليها هذا التصريح، مطابقة للأنظمة والقوانين:

Direttive CE / EC Directives

2006/95/CE
2004/108/CE
2009/125 EC
2011/65/EU

Norme Armonizzate / Harmonized Norms

EN 60335-1:2012 EN 55014-1:2006
EN 60730-1:2000 EN 55014-2:2008
EN 62233:2008 EN 61000-3-2:2009
EN 61000-3-3:2008 EN 1151-2:2006
EN 16297-1:2012 EN 16297-2:2012

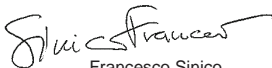

Francesco Sinico
Technical Director

Mestrino, 01/01/2013

IT - Ultime due cifre dell'anno di apposizione della marcatura: **13**
FR - Deux derniers chiffres de l'année d'apposition du marquage: **13**
GB - Last two figures of the year in which the mark was applied: **13**
DE - Die letzten beiden Zahlen des Jahrs der Kennzeichnung: **13**
NL - Laatste twee cijfers van het jaar voor het aanbrengen van de markering: **13**
ES - Últimas dos cifras del año puestas en aposición en el mercado: **13**

- SE - De två sista siffrorna i det årtal då märkningen har anbringats: **13**
 PL - Dwie ostatnie cyfry roku, w którym naniesiono oznakowanie: **13**
 GR - Τα τελευταία δύο ψηφία αναφέρονται στο έτος τοποθέτησης της σήμανσης: **13**
 PT - Últimos dois algarismos do ano de aposição da marcação: **13**
 FI - Merkinnän kiinnittämivuoden kaksi viimeistä numeroa: **13**
 DK - De to sidste cifre i årstallet for det år, hvor mærkningen er blevet anbragt: **13**
 CZ - Poslední dvě číslice určující rok v označení: **13**
 HU - Az ellenjegyzési év utolsó két számjegye: **13**
 SI - Zadnji dve števki leta, v katerem je dana oznaka: **13**
 BG - Последните две цифри на годината на поставяне на маркировката: **13**
 EE - Märgise pealekandmise aasta kaks viimast numbrit on **13**
 LV - Pēdējie divi gada cipari, kad tika veikts marķējums: **13**
 LT - Uždėto žymens metų du paskutiniai skaitmenys: **13**
 UA - Останні дві цифри року, вказаного на маркованні: **13**
 CN - 应用该标志的年份的后两位数字: **13**
 HR - Posljednje dvije znamenke godine postavljanja oznake: **13**

ع

الرقمان الأخيران من سنة وضع العلامة الأوروبية: 13



IT

L'apparecchio può essere utilizzato da bambini di età non inferiore a 8 anni e da persone con ridotte capacità fisiche, sensoriali o mentali, o prive di esperienza o della necessaria conoscenza, purché sotto sorveglianza oppure dopo che le stesse abbiano ricevuto istruzioni relative all'uso sicuro dell'apparecchio e alla comprensione dei pericoli ad esso inerenti. I bambini non devono giocare con l'apparecchio. La pulizia e la manutenzione destinata ad essere effettuata dall'utilizzatore non deve essere effettuata da bambini senza sorveglianza.

FR

L'appareil peut être utilisé par des enfants de 8 ans au moins ou par des personnes aux capacités physiques, sensorielles ou mentales réduites, ou sans expérience ou ne disposant pas des connaissances nécessaires, à condition qu'ils/elles soient sous surveillance et qu'ils/elles aient reçu des instructions quant à l'utilisation sécurisée de l'appareil et qu'ils/elles comprennent les dangers qui y sont liés. Les enfants ne doivent pas jouer avec l'appareil. Le nettoyage et l'entretien qui sont à la charge de l'utilisateur ne doivent pas être effectués par des enfants sans surveillance.

GB

The appliance may be used by children over 8 years old and by persons with reduced physical, sensory or mental capacities, or who lack experience or knowledge, on condition that they are under supervision or after they have received instructions concerning the safe use of the appliance and the understanding of the dangers involved. Children must not play with the appliance. Cleaning and maintenance intended to be carried out by the user must not be performed by children without supervision.

DE

Das Gerät darf nur dann von Kindern ab 8 Jahren und von Personen benutzt werden, deren sensorische oder mentale Fähigkeiten eingeschränkt sind, oder denen es an Erfahrung oder Kenntnissen mangelt, wenn sie überwacht werden oder wenn sie Anleitungen für den sicheren Gebrauch des Gerätes erhalten haben und die mit ihm verbundenen Gefahren kennen. Nicht zulassen, dass Kinder mit dem Gerät spielen. Die dem Benutzer obliegenden Reinigungs- und Wartungsarbeiten dürfen nicht von unbeaufsichtigten Kindern durchgeführt werden.

NL

Dit toestel mag gebruikt worden door kinderen die ouder zijn dan 8 jaar en door personen met beperkte fysische, sensorïele en psychische vermogens, of door personen die geen ervaring en kennis hebben in het gebruik van deze apparatuur, uitsluitend wanneer dit gebeurt onder toezicht of instructie van andere personen die voor hun veiligheid instaan, en mits de betreffende en mogelijke risico's worden begrepen. Kinderen mogen niet met het toestel spelen. De reiniging en het onderhoud die/dat moet uitgevoerd worden door de gebruiker, mag niet uitgevoerd worden door kinderen waarop geen toezicht wordt gehouden.

ES

Este aparato puede ser utilizado por niños mayores de 8 años y personas con alguna discapacidad física, sensorial o mental o sin experiencia y/o conocimientos previos, siempre y cuando estén supervisados y/o instruidos sobre el uso seguro de la unidad y los riesgos que conlleva. Los niños no deben jugar con el aparato. La limpieza y el mantenimiento a realizar por el usuario podrá ser llevado a cabo por niños siempre y cuando estén vigilados.



SE

Apparaten får användas av barn över 8 år eller personer med nedsatt fysisk eller psykisk förmåga eller utan erfarenhet och kunskap förutsatt att det sker under överinseende eller efter att de har informerats om säker användning av apparaten och har förstått vilka faror som är förknippade med apparaten. Barn får inte leka med apparaten. Rengöring och underhåll som ska utföras av användaren får inte utföras av barn utan överinseende.

PL

Urządzenie może być używane przez dzieci powyżej 8 roku życia i przez osoby o ograniczonych zdolnościach fizycznych, czuciowych i umysłowych, a także przez osoby nie posiadające wiedzy i doświadczenia chyba, że będą one nadzorowane lub zostaną poinformowane na temat bezpiecznego korzystania z urządzenia i na temat zagrożeń związanych z jego nieprawidłowym użytkowaniem. Dzieci nie powinny bawić się urządzeniem. Czynności czyszczenia i konserwacji przeznaczone do wykonania przez użytkownika nie mogą być wykonywane przez dzieci bez koniecznego nadzoru.

GR

Η συσκευή δεν προορίζεται για χρήση από παιδιά μικρότερα των 8 ετών, από άτομα με ειδικές ανάγκες, ή από άτομα που δεν διαθέτουν την απαιτούμενη πείρα και κατάρτιση, εκτός και αν παρευρίσκεται ένα άτομο υπεύθυνο για την ασφάλειά τους ή υπάρχει επιτήρηση, ή έχουν λάβει τις κατάλληλες οδηγίες για τη χρήση της συσκευής. Πρέπει πάντα να επιτηρείτε τα παιδιά, ώστε να αποκλείσετε το ενδεχόμενο να παίξουν με τη συσκευή. Οι εργασίες καθαρισμού και συντήρησης που είναι αρμοδιότητα του χρήστη, δεν επιτρέπεται να γίνονται από παιδιά χωρίς επιτήρηση.

PT

O aparelho pode ser utilizado por crianças de idade não inferior a 8 anos e por pessoas com capacidades físicas, sensoriais ou mentais reduzidas, ou que não tenham a experiência ou os conhecimentos necessários, desde que estejam vigiadas ou depois de instruídas relativamente à utilização segura do aparelho e alertadas sobre os perigos relativos. As crianças não podem brincar com o aparelho. A limpeza e a manutenção que devem ser efectuadas pelo utilizador, não podem ser realizadas por crianças não vigiadas.

FI

Laitteen käyttö on sallittu vähintään 8-vuotiaalle lapsille ja sellaisille henkilöille, joiden fyysinen, aisteihin liittyvät tai henkinen toimintakyky on rajoittunut tai joilla ei ole kokemusta tai tietoa laitteen käytöstä sillä ehdolla, että heitä valvotaan ja opastetaan laitteen turvalliseen käyttöön liittyen ja että he tuntevat sen käyttöön liittyvät vaarat. Lasten ei saa antaa leikkiä laitteella. Käyttäjälle kuuluvia puhdistus- ja huoltotöitä ei saa antaa lasten tehtäväksi ilman valvontaa.

DK

Dette apparat må kun benyttes af børn over 8 år og af personer med fysiske eller mentale handicaps eller uden erfaring eller kendskab til brugen af apparatet, hvis dette sker under opsyn, eller hvis disse har modtaget sikker instruktion i brugen af apparatet og forstår de risici, der er forbundet herved. Børn må ikke lege med apparatet. Rengøring og vedligeholdelse, som påhviler brugeren, må ikke udføres af børn, der ikke er under opsyn.

CZ

Přístroj smí používat i děti starší 8 let a osoby s omezenými fyzickými, smyslovými či duševními schopnostmi nebo bez zkušeností či nezbytných znalostí, pokud jsou pod dohledem nebo pokud obdržely příslušné pokyny ohledně bezpečného použití přístroje a byly seznámeny s veškerým souvisejícím nebezpečím. Přístroj není určený k hraní pro děti. Čištění a údržbu má vykonávat uživatel přístroje a nikoliv děti bez dohledu.

HU	A berendezést megfelelő felügyelet mellett 8 évnél idősebb gyermekek, csökkent fizikai, érzékszervi vagy értelmi képességekkel rendelkezők, tapasztalat vagy megfelelő ismeretekkel nem rendelkező személyek is használhatják abban az esetben ha a berendezés biztonságos használatáról és a vele kapcsolatos veszélyekről előzetes tájékoztatást kaptak. A berendezés nem játékszer. A berendezés tisztítása és karbantartása a felhasználó feladata, tilos felügyelet nélküli gyerekeket megbízni ezzel a feladattal.
SI	Aparat lahko uporabljajo otroci, stari najmanj 8 let, ter osebe z zmanjšanimi fizičnimi, senzornimi ali duševnimi sposobnostmi, prav tako tudi neizkušene ali nepodučene osebe, pod pogojem, da so pod nadzorom oziroma so dobile ustrezna pojasnila v zvezi z vamo uporabo aparata ter v zvezi z nevamostmi, ki izhajajo iz uporabe aparata. Otroci se z aparatom ne smejo igrati. Čiščenje in vzdrževanja, ki jih mora izvajati uporabnik, ne smejo opraviti otroci brez ustreznega nadzora.
BG	Уредът може да се използва от деца на възраст над 8 години и от лица с ограничени физически, сетивни или умствени умения или без опит, или непритежаващи необходимите знания, само под надзор или ако същите са получили инструкции за безопасното използване на уреда и за осъзнаването на свързаните с него опасности. Децата не трябва да си играят с уреда. Почистването и поддръжката, предвидени да се извършват от страна на потребителя, не трябва да се извършват от деца без надзор.
EE	Vähemalt 8-aastased lapsed, piiratud füüsiliste, sensoorseite või vaimsete võimetega isikud ja isikud, kellel pole kogemusi või piisavaid teadmisi, võivad seadet kasutada ainult järelevalve all või pärast seda, kui nad on saanud seadme ohutuks kasutamiseks piisavalt juhiseid ning mõistnud kasutamisega seonduvaid ohte. Lapsed ei tohi seadmega mängida. Seadme puhastus- ja hooldustööd, mida kasutaja peab ise tegema, ei tohi teha lapsed.
LV	Ierīci nevar izmantot bērni, kas ir jaunāki par 8 gadiem un cilvēki ar samazinātām fiziskām, sensorām vai garīgām spējām, vai arī cilvēki bez pieredzes vai bez nepietiekamām zināšanām, ja nu tikai viņus uzrauga vai arī pēc tam, kad viņi saņēma instrukcijas, atbilstībā ar ierīces drošu izmantošanu un no tās izraisošām briesmām. Bērniem nedrīkst rotāties ar ierīci. Tīrīšanu un tehnisko apkopi, kas ir jāveic lietotājam, nedrīkst veikt bērni bez uzraudzības.
LT	Jręginiau negali naudotis vaikai iki 8 metų amžiaus ir žmonės su fizine ar protine negalia arba patirties bei atitinkamų žinių neturintys žmonės be už jų saugumą atsakingo asmens priežiūros arba specialių nurodymų, susijusių su saugiu jręginiau naudojimu ir su pavojais, kuriuos jręginys gali sukelti. Vaikams neturi būti leidžiama žaisti su jręginiau. Jręginiau valymo ir priežiūros darbų, kuriuos turi atlikti naudotojas, negali atlikti vaikai be atitinkamos priežiūros.
UA	Цей прилад можуть використовувати діти віком від 8 років та особи з обмеженими фізичними, сенсорними чи розумовими здібностями або недостатнім досвідом і знаннями, якщо вони перебувають під наглядом або одержали вказівки стосовно безпечного використання приладу і розуміють пов'язані з ним ризики. Не дозволяйте дітям гратися з приладом. Не можна доручати чищення або технічне обслуговування, які має виконувати користувач, дітям без відповідного догляду.

EVOSTA

CN 该设备可供8岁以上儿童使用，因此身体、感觉或精神协调能力稍差的人，或缺乏经验或相关知识的人，必须在监管下使用该设备，或按照安全使用说明来操作，获知危险性所在。孩子不能玩弄设备。清洁和维护应由用户执行，不能在无监督的情况下由孩子进行。

HR Uređaj mogu rabiti djeca koja nisu mlađa od osam godina kao i odrasli sa smanjenim fizičkim, osjetnim ili mentalnim sposobnostima, ili bez iskustva odnosno dovoljnog znanja, pod uvjetom da su pod nadzorom ili da su primili upute o sigurnoj uporabi uređaja, te da su shvatili opasnosti koje su za isti vezani. Djeca se ne smiju igrati s uređajem. Čišćenje i održavanje koje mora obavljati korisnik, ne smiju obavljati djeca bez nadzora.

ع الجهاز من الممكن استخدامه من قبل أولاد عمرهم لا يقل عن 8 سنوات ومن قبل أشخاص ذوي القدرات الجسدية الحسية أو العقلية المنخفضة. أو من قبل أشخاص بدون الخبرة أو المعرفة الضرورية. بشرط أن يتم ذلك تحت إشراف أو بعد أن يتم حصولهم على الإرشادات المتعلقة بالاستعمال الآمن للجهاز وفي فهم المخاطر المربوطة به. ممنوع أن يلعب الأطفال في الجهاز. عملية التنظيف والصيانة المفروض القيام بها من قبل المستخدم يجب ألا تتم على يد الأولاد دون إشراف.

Energy Efficiency Index - EEI

EVOSTA 40-70/130	≤ 0,23
EVOSTA 40-70/130 1/2"	≤ 0,23
EVOSTA B 40-60/120	≤ 0,23
EVOSTA 40-70/180	≤ 0,23
EVOSTA 40-60/180X	≤ 0,23
EVOSTA 40-70/PH	≤ 0,23
EVOSTA 40-60/PH	≤ 0,23



Radiatori
Radiateurs
Radiators
Kühler
Radiadores
Radiatoren
Radiaattorit
Radijatori
Θερμαντικά σώματα



Riscaldamento a pavimento
Chauffage au sol
Underfloor Heating
Fußbodenheizung
Calentamiento por suelo
Golvvärme
Lattialämmitys
Podno grijanje
Ενδοδαπέδια θέρμανση

PN MAX 1,0 MPa (10 bar)

FT

AT

Temperatura acqua
Température de l'eau
Water Temperature
Wassertemperatur
Temperatura del agua
Vattentemperatur
Veden lämpötila
Temperatura vode
Θερμοκρασία νερού

Temperatura ambiente
Température ambiante
Ambient Temperature
Raumtemperatur
Temperatura ambiente
Omgivningstemperatur
Ympäristön lämpötila
Sobna temperatura
Θερμοκρασία χώρου

EVOSTA

FT C°	AT C°
95	40
70	45

P MIN (90°C) 0,1 MPa (1 bar)



- Il circolatore non è adatto a pompare liquidi infiammabili o pericolosi.
- Le circulateur n'est pas indiquée pour pomper des liquides inflammables ou dangereux.
- The circulator is not suitable for pumping inflammable or dangerous liquids.
- Die Umlaufpumpe ist nicht zum Pumpen von entflammbaren oder gefährlichen Flüssigkeiten geeignet.
- El circulador no es apta para bombear líquidos inflamables o peligrosos.
- Cirkulationspumpen är inte lämplig för pumpning av lättantändliga vätskor eller farliga.
- Kiertopumppu ei soveltu helposti sytyvien tai vaarallisten nesteiden pumppaamiseen
- Pumpa za cirkuliranje nije prikladna za pumpanje zapaljivih ili opasnih tekućina.
- Ο κυκλοφορητής δεν είναι κατάλληλος για άντληση εύφλεκτων ή επικίνδυνων υγρών.



Riscaldamento a pavimento
 Chauffage au sol
 Underfloor Heating
 Fußbodenheizung
 Calentamiento por suelo
 Golvvärme
 Lattialämmitys
 Podno grijanje
 Θερμοκρασία νερού



Radiatori
 Radiateurs
 Radiators
 Kühler
 Radiadores
 Radiatorer
 Radiaattorit
 Radijatori
 Θερμαντικά σώματα

Attenzione alta temperatura
 Attention: haute température
 Caution: high temperature
 Achtung: hohe temperatur
 Atención: alta temperatura
 Observera! Hög temperatur
 Varoitus: korkea lämpötila
 Paznja visoka temperatura
 Προσοχή στην θερμοκρασία

EVOSTA 40-70/130 (1")

EVOSTA 40-70/130 (1/2")

EVOSTA 40-70/180 (1")

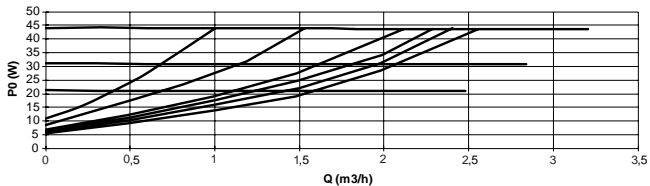
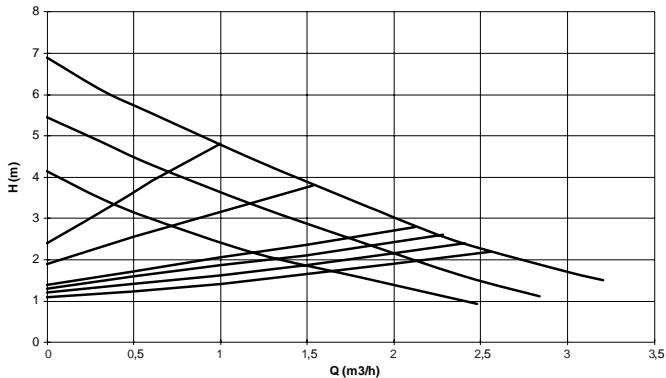

EVOSTA 40-60/180X (1"1/4)

EVOSTA B 40-60/120

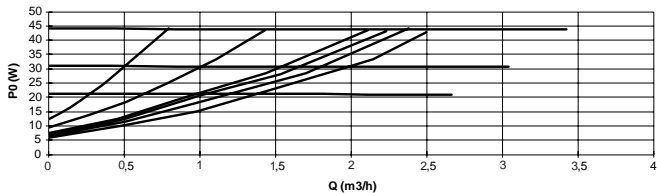
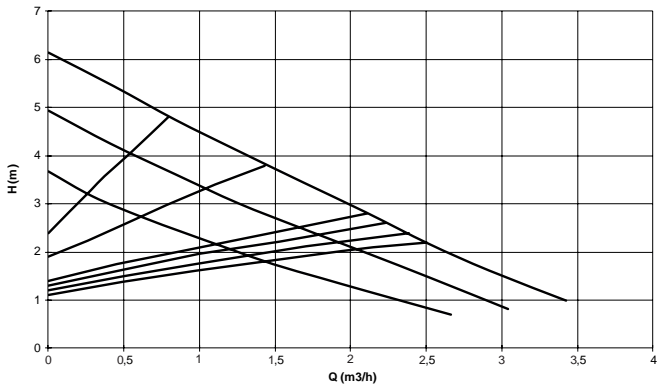



IT - Attenzione acqua ad alta temperatura

FR - Attention eau à haute température

GB - Caution: Hot water!

DE - Vorsicht! Sehr heißes Wasser

NL - Let op, water op hoge temperatuur

ES - Atención agua a alta temperatura

SE - Observera! Vatten med hög temperatur

PL - Uwaga, woda o wysokiej temperaturze

SK - Pozor, voda s vysokou teplotou

TR - Dikkat: Sıcak su!

RU - Внимание высокая температура воды

RO - Atenție apă la temperatură înaltă

GR - Προσοχή νερό σε υψηλή θερμοκρασία

PT - Atenção! Água a alta temperatura

FI - Varoitus, kuuma vettä

DK - Advarsel: Meget varmt vand

CZ - Pozor voda o vysoké teplotě

HU - Vigyázat: magas hőmérsékletű víz

SI - Pozor, voda pri visoki temperaturi

BG - Внимание: вода с висока температура

EE - Ettevaatus – tuline vesi!

LV - Uzmanību! Augstas temperatūras ūdens.

LT - Dėmesio: aukštos temperatūros vanduo

UA - Увага вода під високою температурою

CN - 注意高温水

HR - Pažnja voda na visokoj temperaturi

ع ماء ساخن! - تحذير:





IT - Temperatura elevata
 FR - Température élevée
 GB - High temperature
 DE - Hohe Temperatur
 NL - Hoge temperatuur
 ES - Temperatura alta
 SE - Hög temperatur
 PL - Wysoka temperatura
 SK - Vysoká teplota
 TR - Yüksek ısı
 RU - Высокая температура
 RO - Temperatură înaltă
 GR - Αυξημένη θερμοκρασία
 PT - Temperatura elevada
 FI - Korkea lämpötila
 DK - Høj temperatur
 CZ - Velmi vysoká teplota
 HU - Magas hőmérséklet
 SI - Visoka temperatura
 BG - Висока температура
 EE - Kõrge temperatuur
 LV - Augsta temperatūra
 LT - Aukšta temperatūra
 UA - Висока температура
 CN - 高温
 HR - Visoka temperatura

ع

- درجة حرارة عالية



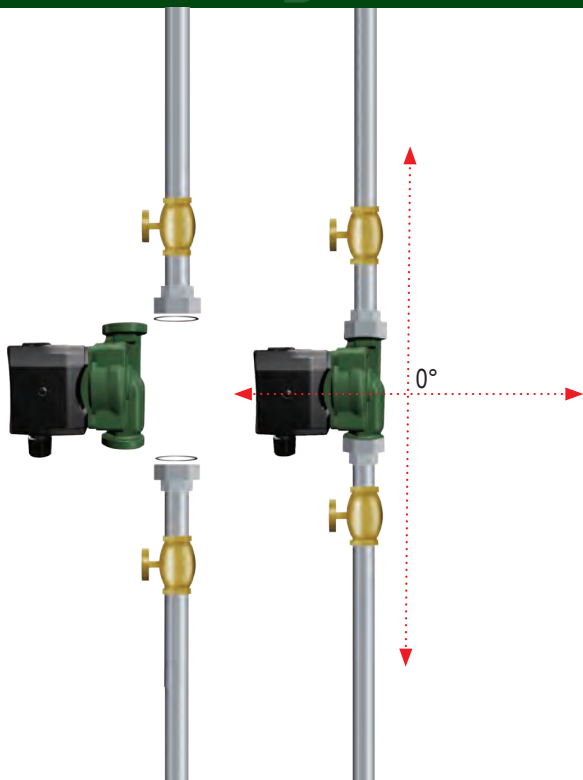

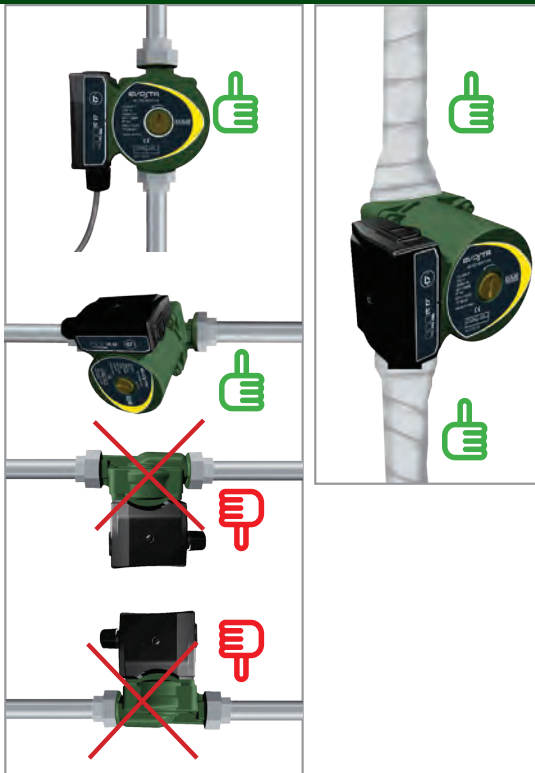



1 x 230V, 50-60 Hz



H05RR-F
3 x 0,75 mm²

1 STANDARD

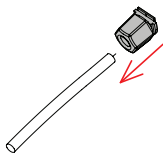
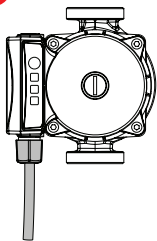

1

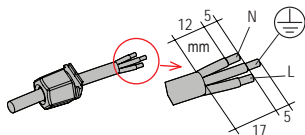

2

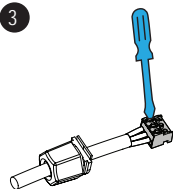

3

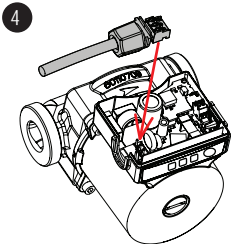

4

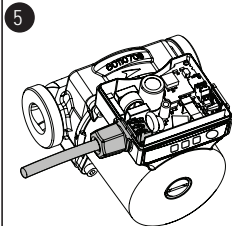

5

2 NO STANDARD

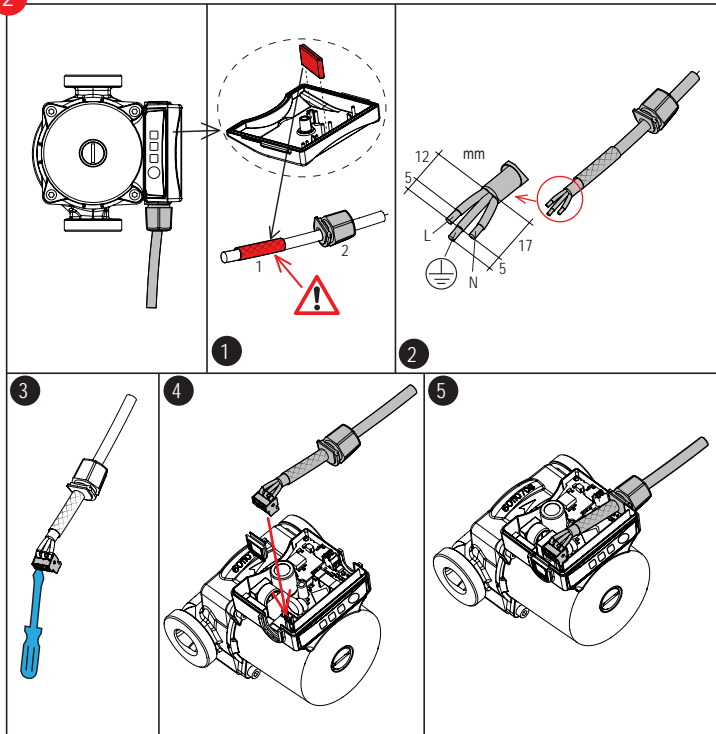



Curva fissa - Courbe fixe - Fixed curve
Feste Kennlinien Curva fija - Fast kurva -
Kiinteää käyrää - Fiksna krivulja - Σταθερή
καμπύλη



IT • Per un rapido sfiato impostare la pompa  alla velocità 3 per 10'. Al termine vedi pagine: 24-25.

FR • Pour une purge rapide, régler la pompe  à la vitesse 3 pendant 10 minutes. À la fin, voir pages: 24-25.

GB • For quick bleeding, set the pump  to speed 3 for 10'. On completion, see pages: 24-25.

DE • Zum Schnellentlüften die Pumpe  10 Min. lang auf Geschwindigkeit 3 stellen. Am Ende siehe Seite: 24-25.

NL • Om snel te ontlichten, de pomp  10' op snelheid 3 instellen. Na afloop zie pagina's: 24-25.

ES • Para una purga rápida configure la bomba  en la velocidad 3 durante 10'. Al concluir véanse las páginas: 24-25.

- SE • Avlufta snabbt genom att ställa in pumpen Δ på hastighet 3 i 10 minuter. Efter avslutat moment, se sid. 24-25
- PL • W celu szybkiego odpowietrzenia uruchomić pompę Δ z prędkością 3 na 10'. Po zakończeniu patrz strony: 24-25.
- SK • Na umožnenie rýchleho odvodu vzduchu nastavte čerpadlo Δ na rýchlosť 3 x 10'. Na záver pozri str.: 24-25.
- TR • Hızlı hava alma işlemi için pompayı Δ 10' için 3 hıza ayarlayın. İşlemi bitirmek ile ilgili olarak, bkz. sayfalar: 24-25.
- RU • Для быстрого спуска настройте насос Δ на скорость 3 в течение 10 минут. В конце см. страницы: 24-25.
- RO • Pentru o aerisire rapidă, setați pompa Δ la viteză 3, timp de 10 minute. La încheierea acestei operații vezi paginile 24-25.
- GR • Για γρήγορη εξέρωση, ρυθμίστε την αντλία Δ στην ταχύτητα 3 για 10'. Κατά την ολοκλήρωση, δείτε τις σελίδες: 24-25.
- PT • Para purgar o ar rapidamente, configure a bomba Δ na velocidade 3 durante 10 min. Ao terminar, consultar as páginas: 24-25.
- FI • Suorita nopea ilmaus asettamalla pumppu Δ 10 minuutiksi nopeudelle 3. Ks. tämän jälkeen sivut 24-25.
- DK • Indstil pumpen Δ til hastighed 3 i 10 minutter for at udlufte hurtigt. Se herefter s. 24-25.
- CZ • Chcete-li provést rychlé odvětrání, nastavte čerpadlo Δ na rychlost 3 na 10'. Po ukončení zkontrolujte strany: 24-25.
- HU • A gyors légtelenítéshez állítsa be 10 percere a szivattyút Δ 3-as sebességre. Ennek befejeztével lásd a 24-25 oldalakat.
- SI • Za hitri izpust, črpalčko naravnajte Δ na hitrost 3 za 10'. Na koncu glej strani: 24-25.
- BG • За бързо отстраняване на въздуха, настройте помпата Δ на 3-та скорост за 10'. След изтичане на времето, вижте страници: 24-25.
- EE • Radiaatorite kiireks õhutamiseks pange pump Δ 10 minutiks tööle kiirusel 3. Seejärel vt lk: 24-25.
- LV • Ātrām pūtienam, uzstādiāt sūkni Δ 3. ātrumā uz 10'. Beigās skatīties lappuses: 24-25.
- LT • Norėdami užtikrinti greitąjį išleidimą, nustatykite 3 siurblio Δ greitį 10 minučių. Skaitykite 24-25 puslapius
- UA • Для швидкого спуску налаштувати насос Δ на швидкості 3 протягом 10'. По закінченні дивись сторінки: 24-25.
- CN • 为快速放气，请将泵的速度 Δ 设定为3，持续10秒。结束后请参阅第24-25页。
- HR • Za brzo pražnjenje postaviti pumpu Δ na brzinu 3 i tako 10'. Po završetku vidjeti stranice: 24-25.
- ع • بالنسبة للاستنزاف السريع، قم بتعيين سرعة المضخة Δ على القيمة 3 بدلا من 10'. عند الانتهاء، انظر الصفحات: 24-25.



- IT • Il circolatore non richiede alcun tipo di manutenzione. All'inizio della stagione invernale assicurarsi che l'albero motore non sia bloccato.
- FR • Le circulateur ne demande aucune maintenance. Au début de la saison hivernale s'assurer que l'arbre moteur n'est pas bloqué.
- GB • The circulator does not require any kind of maintenance. At the start of the winter season, ensure that the motor shaft is not blocked.
- DE • Die Umlaufpumpe ist vollkommen wartungsfrei. Zu Beginn des Winters sicherstellen, dass die Motorwelle nicht blockiert ist.
- NL • De circulatiepomp behoeft geen enkele vorm van onderhoud. Aan het begin van het winterseizoen dient u zich ervan te verzekeren dat de motoras niet geblokkeerd is.
- ES • El circulador no requiere ningún tipo de mantenimiento. Al comenzar la temporada invernal, comprobar que el eje del motor no esté bloqueado.
- SE • Cirkulationspumpen kräver inget speciellt underhåll. Kontrollera inför den kallare årstiden att motoraxeln inte är blockerad.
- PL • Wirlnik nie wymaga żadnego rodzaju konserwacji. Z początkiem sezonu zimowego należy sprawdzić czy wał silnika nie jest przypadkiem zablokowany.

- SK • Cirkulátor si nevyžaduje žiaden typ údržby. Na začiatku zimnej sezóny je potrebné sa uistiť o tom, aby hriadeľ motora nebol zablokovaný.
- TR • Sirkulätör herhangi bir bakım yapılmasını gerektirmez. Kış mevsimi başında motor milinin bloke olmadığını kontrol edin.
- RU • Циркуляторный насос не нуждается в каком-либо техническом обслуживании. В начале зимнего сезона проверить, чтобы вал двигателя не был заблокирован.
- RO • Circulatorul nu necesită nici un fel de întreținere. La începutul sezonului de iarnă verificați ca nu cumva arborele motor să fie blocat.
- GR • Ο κυκλοφορητής δεν απαιτεί κανέναν τύπο συντήρησης. Στην αρχή της χειμερινής περιόδου βεβαιωθείτε πως δεν είναι μπλοκαρισμένος ο άξονας του κινητήρα.
- PT • O circulador não necessita de nenhum tipo de manutenção. No início do Inverno, certificar-se de que o veio motor não esteja bloqueado.
- FI • Kiertopumpua ei tarvitse huoltoa. Varmista ennen talvea, ettei moottorin akseli ole jumissa.
- DK • Cirkulationspumpen er vedligeholdelsesfri. Kontrollér i begyndelsen af vintersæsonen, at motorakslen ikke er blokeret.
- CZ • Cirkulační čerpadlo nevyžaduje žádný typ údržby. Na počátku zimního období se ujistit, že hřídel motoru není zablokovaná
- HU • A cirkulátornak nincs szüksége karbantartásra. A téli időszak kezdetén ellenőrizze, hogy a motortengely ne legyen beakadva.
- SI • Vrtiljka ne potrebuje nobeno vzdrževanje. Pred zimo preveriti, da gonilna greda ni preprečena.
- BG • За циркулятора не се изисква никакво действие по поддържането в изправност. В началото на зимния сезон трябва да се уверите, че валът на двигателя не е блокиран.
- EE • Tsirkulatsioonipump ei vaja mitte mingit hooldust. Talve algul tuleb veenduda, et völli ei ole blokeerunud.
- LV • Cirkulētājs neprasa nekāda veida tehnisko apkopi. Ziemas sezonas sākumā pārliecinieties, vai dzinēja vārpsta nav bloķēta.
- LT • Cirkuliacinis siurblys nereikalauja jokios specialios priežiūros. Žiemos sezono pradžioje reikia patikrinti, ar variklio velenas neužsiblokavęs.
- UA • Насос не потребує ніякої тип обслуговування. На початку зимового сезону переконайтеся, що вал двигуна не заблокований.
- CN • 对循环器无需任何保养。冬季开始时请检查电机机轴没有锁住。
- HR • Pumpa za cirkuliranje ne zahtjeva nikakvo održavanje. Na početku zimske sezone provjeriti da vratilo motora nije blokirano.

ع

جهاز تجويل الماء لا يحتاج بطبيعته إلى أي نوع من الرعاية
في بداية فصل الشتاء التأكد من أن عامود المحرك حرّ وغير ممنوع الحركة.



Riscaldamento a pavimento
 Chauffage au sol
 Underfloor heating
 Fußbodenheizung
 Calentamiento por suelo
 Golvvärme
 Lattialämmitys
 Podno grijanje
 Ενδοδαπέδια θέρμανση



Usare curva fissa o pressione proporzionale
 Utiliser une courbe fixe ou pression proportionnelle
 Use fixed curve or proportional pressure
 Feste Kennlinien verwenden oder Proportionalen Druck
 Usar curva fija o presión proporcional
 Använd fast kurva eller proportionellt tryck
 Käytä kiinteää käyrää tai suhteellista painetta
 Koristiti fiksnu krivulju ili proporcionalni pritisk
 Χρησιμοποιήστε την καμπύλη σταθερής ή αναλογικής πίεσης



Radiatore
 Radiateurs
 Radiators
 Kühler
 Radiadores
 Radiatorer
 Radiatorit
 Radijatori
 Θερμαντικά σώματα



Usare pressione proporzionale
 Utiliser une pression proportionnelle
 Use proportional pressure
 Proportionalen Druck verwenden
 Usar presión proporcional
 Använd proportionellt tryck
 Käytä suhteellista painetta
 Koristiti proporcionalni pritisk
 Χρησιμοποιήστε αναλογική πίεση

CURVA FISSA - COURBE FIXE - FIXED CURVE - FESTE KENNLINIEN - CURVA FIJA - FAST KURVA
 KIINTEÄÄ KÄYRÄÄ - FIKSNA KRIVULJA - ΣΤΑΘΕΡΗ ΚΑΜΠΥΛΗ



Velocità - Vitesse - Speed - Geschwindigkeit - Velocidad - Hastighet - Nopeudella - Brzina - Ταχύτητα

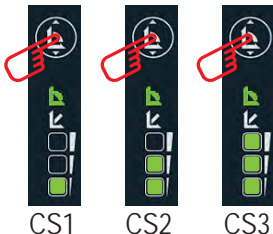

PRESSIONE DIFFERENZIALE PROPORZIONALE - PRESSION DIFFÉRENTIELLE PROPORTIONNELLE -
 PROPORTIONAL DIFFERENTIAL PRESSURE - PROPORTIONAL DIFFERENZDRUCK - PRESIÓN DIFE-
 RENCIAL PROPORCIONAL - PROPORTIONELLT DIFFERENTIALTRYCK - VERRANNOLLINEN PAINE-ERO
 PROPORCIONALNI DIFERENCIJALNI PRITISAK - ΑΝΑΛΟΓΙΚΗ ΔΙΑΦΟΡΙΚΗ ΠΙΕΣΗ



Velocità - Vitesse - Speed - Geschwindigkeit - Velocidad - Hastighet - Nopeudella - Brzina - Ταχύτητα

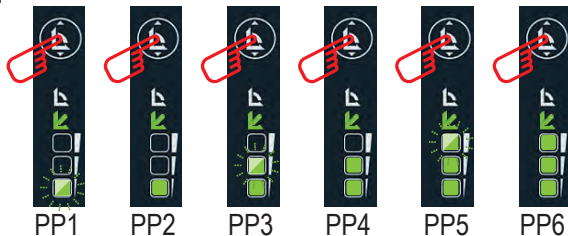

Led con lampeggio lento - Led clignote lentement
 Led flashing slowly - Licht blinkt langsam
 La luz parpadea lentamente - Blinkar långsammare
 Vilkkuu hitaammin - Sporo treptavo led svjetlo -
 Λαμπάκι που αναβοσβήνει αργά

 Led con luce fissa - Led allumée fixe
 Led with a steady light - Led-Dauerlicht
 Luz fija led - Led fast sken
 Kiinteä valo led - Led fiksno svjetlo - Λαμπάκι
 μόνιμα αναμμένο



LEGENDA ALLARMI PAG. 28/29 - LÉGENDE DE LA PAGE DES ALARMES 28/29 - LEGEND ALARMS PAGE 28/29 -
 LEGENDE DER SEITE DER ALARME 28/29 - LEYENDA DE LA PÁGINA DE ALARMAS 28/29 - BESKRIVNING AV LARM
 PÅ SID. 28/29 - HÄLYTSTYEN SELITYKSET SIVU 28/29 - LEGENDA UZBUNA STR. 28/29 - ΥΠΟΜΝΗΜΑ ΣΥΝΑΓΕΡΜΩΝ
 ΣΕΛ. 28/29

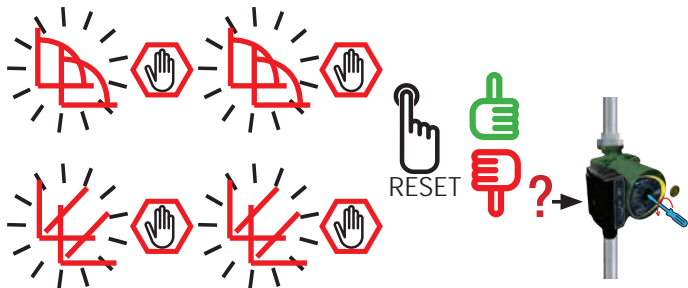



LEGENDA ALLARMI PAG. 28/29 - LÉGENDE DE LA PAGE DES ALARMES 28/29 - LEGEND ALARMS PAGE 28/29 -
 LEGENDE DER SEITE DER ALARME 28/29 - LEYENDA DE LA PÁGINA DE ALARMAS 28/29 - BESKRIVNING AV
 LARM PÅ SID. 28/29 - HÄLYTYSTEN SELITYKSET SIVU 28/29 - LEGENDA UZBUNA STR. 28/29 - ΥΠΟΜΝΗΜΑ
 ΣΥΝΑΓΕΡΜΩΝ ΣΕΛ. 28/29

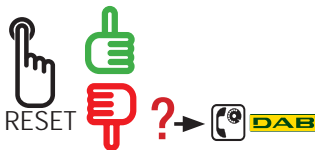
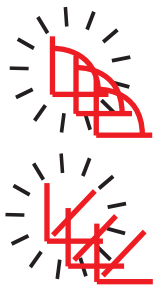

Richiedere assistenza.
 Demander une intervention
 Call assistance.
 Kundendienst anfordern
 Solicitar asistencia
 Kontakta en serviceverkstad.
 Tee huoltopyyntö
 Zatražiti pomoć.
 Ζητήστε τεχνική υποστήριξη.

LEGENDA - LÉGENDE - KEY - ZEICHENERKLÄRUNG - LEGENDA - LEYENDA - BESKRIVNING AV SYMBOLER
 LEGENDA - LEGENDA - АНАХТАР - ПОДПИСИ - LEGENDÁ - ΥΠΟΜΝΗΜΑ - LEGENDA - SELITYKSET
 SIGNATURFORKLARING - LEGENDA - JELMAGYARÁZAT - LEGENDA - ЛЕГЕНДА - LEGEND - LEGENDA -
 APRAŠYMAS - СПЕЦИФИКАЦІЯ - 图例 - LEGENDA - المقتاح -



- IT 2 Lampeggi: circolatore bloccato/perdita di controllo sulla fase
 FR 2 Clignotements: circulateur bloqué/perte de contrôle sur la phase
 GB 2 Flashes: circulator blocked/loss of control on phase
 DE 2 Blinksignale: Umwälzpumpe blockiert / Kontrollverlust auf Phase
 NL 2 Maal knipperen: circulatiepomp geblokkeerd/ verlies van controle over de fase
 ES 2 Destellos: circulador bloqueado / pérdida de control en la fase
 SE 2 Två blinkningar: Blockerad cirkulationspump/förlorad faskontroll
 PL 2 mignięcia: zablokowany cyrkulator/utrata kontroli w fazie
 SK 2 Blikania: cirkulátor zablokovaný/strata kontroly na fáze
 TR 2 yanıp sönmeye: sirkülâtör ticali / işlemler sırasında kontrol kaybı
 RU 2 Мигания: Заблокирован циркулятор/потеря управления фазой
 RO 2 Semnal luminos: circulator blocat / pierdere de control în fază
 GR 2 Λάμψεις: εμπλοκή κυκλοφορητή / απώλεια ελέγχου στη φάση
 PT 2 intermitências: circulador bloqueado/perda do controlo na fase
 FI 2 vilkutusta: kiertopumppu jumissa / vaiheen hallinnanmenetykset
 DK 2 blink: cirkulationspumpe blokeret/manglende fasekontrol
 CZ 2 blikání: cirkulátor zablokovaný/ztráta ovládaní fáze
 HU 2 villogás: blokkolt keringtető / vezérlés megszűnése a fázison
 SI 2 svetlobna utripa: blokada cirkulatorja / izguba kontrole faz
 BG 2 премигвания: блокирана циркуляционна помпа/загуба на контрол на фазата
 EE 2 Vilgub 2 korda: tsirkulaator blokeeritud / ajastus ei ole kontrollitav
 LV 2 Mirguļošanas: sūkņis ir bloķēts/kontroles zaudēšana uz fāzes
 LT 2 mirksėjimai: užblokuotas cirkulatorius/nutraukta fazės kontrolė
 UA 2 Миготіння: насос заблокований /втрата контролю над фазою
 CN 闪烁2次: 循环泵锁死/失去正时控制
 HR 2 Treptaja: pumpa za cirkuliranje blokirana/gubitak kontrole na fazi
 ٢ - ومنعتان الموزع مسدود/بفقدان التحكم في الشوط



- IT Problemi al microprocessore o di cortocircuito interno
 FR Problèmes au microprocesseur ou de court-circuit interne
 GB Problems on microprocessor or internal short circuit
 DE Probleme am Mikroprozessor oder interner Kurzschluss
 NL Problemen met de microprocessor of interne kortsluiting
 ES Problemas en el microprocesador o de cortocircuito interior
 SE Problem hos mikroprocessor eller intern kortslutning
 PL Uszkodzenie mikroprocesora lub wewnętrzne zwarcie
 SK Problémy s mikroprocesorom alebo s vnútorným skratom
 TR problemleri s mikroprosesörüm veya içten kısa devre
 RU Mikro işlemci sorunu veya dahili kısa devre
 RO Probleme la microprocesor sau scurtcircuit intern
 GR προβλήματα στο μικροεπεξεργαστή ή εσωτερικό βραχυκύκλωμα
 PT Problemas no microprocessador ou de curto-circuito interno
 FI Mikroprosessorin ongelmia tai sisäinen oikosulku
 DK Problemer med mikroprocessor eller intern kortslutning
 CZ Problémy na mikroprocesoru nebo vnitřní zkrat
 HU Probléma a mikroprocesszorral vagy belső rövidzárlat
 SI Težave z mikroprocesorjem ali notranji kratki stik
 BG проблеми с микропроцесора или вътрешната верига
 EE Mikroprosessori töötõrked või lühis seadme sees
 LV Mikroprocesora vai iekšējā Issavienojuma problēmas
 LT Mikroprocesoriaus veikimo sutrikimai arba vidinis trumpasis jungimas
 UA проблеми в мікропроцесорі або є внутрішнє коротке замикання
 CN 微处理器问题或内部短路
 HR Problemi na mikroprocesoru ili unutrašnji kratki spoj
 ع مشكلات في المعالج الصغير أو دائرة القصر الداخلية

LEGENDA - LÉGENDE - KEY - ZEICHENERKLÄRUNG - LEGENDA - LEYENDA - BESKRIVNING AV SYMBOLER
 LEGENDA - LEGENDA - АНАХТАР - ПОДПИСИ - LEGENDĀ - ΥΠΟΜΝΗΜΑ - LEGENDA - SELITYKSET
 SIGNATURFORKLARING - LEGENDA - JELMAGYARÁZAT - LEGENDA - ЛЕГЕНДА - LEGEND - LEGENDA -
 APRAŠYMAS - СПЕЦИФИКАЦІЯ - 图例 - LEGENDA - المفتاح -



IT Vai alla pagina
 FR Aller à la page
 GB Go to page
 DE Gehe zu Seite
 NL Ga naar pagina
 ES Ir a la página
 SE Gå till sid.
 PL Przejdź do strony
 SK Choďte na stranu
 TR Şu sayfaya gidin
 RU Перейдите к странице
 RO Duceți-vă la pagina
 GR Μεταβείτε στη σελίδα
 PT Ir para à página
 FI Mene sivulle
 DK Gå til s.
 CZ Běž na stranu
 HU Ugrás a... oldalra
 SI Glej stran
 BG Иди на страница
 EE Vt lk
 LV Iet uz lappusi
 LT Skaitykite puslapį
 UA перейди на сторінку
 CN 转到页面
 HR Ići na stranicu
 ع انتقل إلى الصفحة -



IT Premi il tasto RESET
 FR Presser la touche RESET
 GB Press RESET
 DE RESET-Taste drücken
 NL Druk op de toets RESET
 ES Pulse el botón RESET
 SE Tryck på knappen för återställning.
 PL Wcisnąć przycisk RESET
 SK Stlačte tlačidlo RESET
 TR RESET (Sıfırla) düğmesine basın
 RU Нажмите на кнопку СБООС
 RO Apăsaj tasta RESET
 GR Πιέστε το πλήκτρο RESET
 PT Premir a tecla RESET
 FI Paina kuittausnäppäintä
 DK Tryk på RESET-tasten
 CZ Stiskni tlačítko RESET
 HU Nyomja meg a RESET gombot
 SI Pritisni gumb RESET
 BG Натисни бутона RESET
 EE Vajutage nupule RESET
 LV Piespiest taustu RESET
 LT Paspauskite RESET mygtuką
 UA Натисни кнопку RESET
 CN 按下RESET (复位)键
 HR Pritisnuti tipku RESET
 ع اضغط على "إعادة تعيين" -



OK



- IT Se la pompa non funziona contattare DAB Pumps
- FR Si la pompe ne fonctionne pas, contacter DAB Pumps
- GB If the pump does not work, contact DAB Pumps
- DE Wenn die Pumpe nicht funktioniert, DAB PUMPS kontaktieren
- NL Als de pomp niet werkt, contact opnemen met DAB Pumps
- ES Si la bomba no funciona contacte con DAB Pumps
- SE Kontakta DAB Pumps om pumpen inte fungerar.
- PL W przypadku braku pracy pompy skontaktować się z DAB Pumps
- SK Ak čerpadlo nefunguje, kontaktujte DAB Pumps
- TR Pompa çalışmazsa, DAB Pumps ile iletişime kurun
- RU Если насос не работает, обращайтесь к фирме DAB Pumps
- RO Dacă pompa nu funcționează contactați DAB Pumps
- GR Εάν η αντλία δεν λειτουργεί επικοινωνήστε με την DAB Pumps
- PT Se a bomba não funcionar, contactar a DAB Pumps
- FI Ellei pumpu toimii, ota yhteyttä DAB Pumps -yhtykseen
- DK Kontakt DAB Pumps, hvis pumpen ikke fungerer
- CZ Jestliže čerpadlo nefunguje, kontaktujte DAB Pumps
- HU Ha a szivattyú nem működik vegye fel a kapcsolatot a DAB Pumps-sal
- SI V primeru, da črpalka ne deluje pravilno, se obrnite na DAB Pumps
- BG Ако помпата не функционира, свържете се с DAB Pumps
- EE Kui pump ei tööta, võtke ühendust ettevõttega DAB Pumps
- LV Ja sūknis nedarbojas, ir jāgriežas pie DAB Pumps
- LT Jeigu siurblys neveikia, susisiekite su DAB Pumps
- UA Якщо насос не функціонує необхідно зв'язатися з компанією DAB Pumps
- CN 如果泵不工作, 请联系DAB Pumps公司
- HR U slučaju da pumpa ne radi kontaktirati DAB Pumps
- ع - إذا لم تعمل المضخة، فيرجى الاتصال بشركة DAB Pumps

RISOLUZIONE PROBLEMI - RÉOLUTION DES PROBLÈMES - TROUBLESHOOTING - FEHLERBEHEBUNG - RESOLUCIÓN DE PROBLEMAS - FELSÖKNING - VIANETSINTÄ - RJESĀVANJE PROBLEMA - ΑΠΟΚΑΤΑΣΤΑΣΗ ΑΝΩΜΑΛΙΩΝ



IT - 2 Lampeggi: circolatore bloccato/perdita di controllo sulla fase
 FR - 2 Clignotements: circulateur bloqué/perte de contrôle sur la phase
 GB - 2 Flashes: circulator blocked/loss of control on phase
 DE - 2 Blinksignale: Umwälzpumpe blockiert / Kontrollverlust auf Phase
 ES - 2 Destellos: circulador bloqueado / pérdida de control en la fase
 SE - Två blinkningar: Blockerad cirkulationspump/förörlad faskontroll
 FI - 2 vilkutus: kiertopumppu jumissa / vaiheen hallinnanmenetyks
 HR - 2 Treptaja: pumpa za cirkuliranje blokirana/gubitak kontrole na fazi
 GR - 2 Λάμψεις: εμπλοκή κυκλοφορητή / απώλεια ελέγχου στη φάση

IT - La pompa tenta un riavvio utilizzando algoritmi per eseguire lo sblocco automatico. Se il tentativo non ha esito positivo, viene segnalato un allarme. In tal caso, è necessario che il riavvio sia eseguito manualmente dall'utente premendo il pulsante on/off oppure sbloccare manualmente

FR - La pompe tente un redémarrage en utilisant des algorithmes pour parvenir au déblocage automatique. Si la tentative échoue, une alarme est signalée. Dans ce cas, le démarrage doit être effectué manuellement par l'utilisateur en appuyant sur le bouton on/off ou en débloquent MANUELLEMENT la pompe à l'aide d'un tournevis.

GB - The circulator will automatically reboot following this fault. If unsuccessful pump will alarm and manual reboot will be required via the set up operation button or MANUALLY release the pump with a screwdriver.

DE - Die Pumpe unternimmt einen Wiederanlaufversuch unter Verwendung von Algorithmen, um die automatische Freigabe zu erreichen. Wenn der Versuch misslingt, erfolgt eine Alarmmeldung. In diesem Fall muss der Wiederanlauf benutzerseitig von Hand durch Drücken der On/Off-Taste durchgeführt werden oder die Pumpe MANUELL mit Hilfe eines Schraubendrehers befreit werden.

ES - La bomba intenta ponerse en marcha nuevamente utilizando algoritmos para conseguir el desbloqueo automático. De no lograrlo, interviene una alarma. En este caso el usuario deberá rearmar la bomba manualmente presionando el pulsador on/off oppure sbloccare manualmente con un cacciavite

SE - Pumpen försöker att avhjälpa blockeringen automatiskt genom att göra en omstart med hjälp av algoritmer. Om försöket misslyckas utlöses ett larm. I det fallet måste användaren utföra omstarten manuellt genom att trycka på knappen on/off eller lossa pumpen MANUELLT med en skruvmejsel.

FI - Pumppu yrittää uudelleenkäynnistystä algoritmien avulla automaattisen lukituksen avauksen suorittamiseksi. Jos yritys ei onnistu, syntyy hälytys. Kyseisessä tapauksessa käyttäjän on suoritettava uudelleenkäynnitys manuaalisesti, on/off-painiketta painamalla tai vapauttamalla pumppu MANUAALISESTI ruuvimeisselin käyttämällä.

HR - Pumpa pokušava ponovno pokretanje koristeći algoritme za automatsko deblokiranje. Ako pokušaj ne uspije, isto se označava uzbunom. U tom slučaju, ponovno pokretanje mora ručno izvršiti korisnik pritiskom na tipku on/off ili ručno deblokirati.

GR - Η αντλία επιχειρεί μια επανεκκίνηση χρησιμοποιώντας αλγορίθμους για την αυτόματη αποκατάσταση ενός μπλοκαρίσματος. Αν αστοχήσει αυτή η διαδικασία τότε επισημαίνεται συναγερμός. Στην περίπτωση αυτή η επανεκκίνηση πρέπει να γίνει χειροκίνητα από το χρήστη, πατώντας το πλήκτρο on/off ή με χειροκίνητη αποκατάσταση του μπλοκαρίσματος

IT SMALTIMENTO

lo smaltimento di questo prodotto o di parte di esso deve essere effettuata in modo consono:

1. Usare i sistemi locali, pubblico privati, di raccolta dei rifiuti
2. Nel caso in cui non fosse possibile, contattare Dab Pumps o l'officina di assistenza autorizzata più vicina

FR MISE AU REBUT

La mise au rebut de ce produit ou d'une de ses parties doit être effectuée de manière adéquate:

1. Utiliser les systèmes locaux, publics ou privés, de collecte des déchets
2. Si cela n'est pas possible, contacter Dab Pumps ou le centre de service-après-vente agréé le plus proche.

GB DISPOSAL

this product or any part of it must be disposed of correctly:

1. Use public or private local systems for waste collection
2. If that is not possible, contact Dab Pumps or the nearest authorised service workshop

DE ENTSORGUNG

Dieses Produkt oder Teile desselben müssen vorschriftsmäßig entsorgt werden.

1. Die lokalen öffentlichen oder privaten Sammelstellen nutzen.
2. Wenn dies nicht möglich sein sollte, wenden Sie sich an die Firma Dab Pumps oder die nächstgelegene Vertragswerkstatt.

NL INZAMELING

De inzameling van dit product, of van een deel van dit product, moet als volgt uitgevoerd worden:

1. Maak gebruik van plaatselijke, openbare en/of private diensten voor de gescheiden afvalinzameling
2. Indien dit niet mogelijk zou zijn, moet Dab Pumps of een erkende assistentiedienst gecontacteerd worden

ES ELIMINACIÓN

El producto o sus partes deberán ser eliminados de manera adecuada y para ello:

1. Usar sistemas de eliminación locales, públicos o privados, de recogida de residuos
2. De no ser posible, contactar con Dab Pumps o el taller de asistencia autorizado más cercano

SE KASSERING

Kasseringen av apparaten eller delar av den ska utföras på ett passande sätt:

1. Använd lokala, offentliga eller privata avfallsinsamlingsssystem.
2. Kontakta DAB Pumps eller närmaste serviceverkstad om detta inte är möjligt.



PL UNIESZKODLIWANIE

Unieszkodliwienie niniejszego produktu lub jego części musi być wykonany w następujący sposób:

1. Wykorzystać systemy lokalne, państwowe i prywatne zbiórki odpadów.
2. W przypadku gdy nie będzie to możliwe należy skontaktować się z Dab Pumps lub z najbliższym autoryzowanym zakładem serwisowym.

SK ZNEŠKODNENIE

Zneškodnenie tohto produktu alebo jeho časti musí byť uskutočnené vyhovujúcim spôsobom:

1. Využívajte miestne systémy na zber odpadu, verejnú aj súkromnú.
2. V prípade, ak by to nebolo možné, tak kontaktujte Dab Pumps alebo najbližšiu autorizovanú asistenčnú dielňu.

TR BERTARAF ETME

Bu ürünün veya bunun bir parçasının bertaraf edilmesi uygun şekilde gerçekleştirilmelidir:

1. Yerel, kamu veya özel çöp toplama sistemlerini kullanınız
2. Bunun mümkün olmaması halinde, Dan Pumps veya en yakın yetkili teknik servis kuruluşu ile iletişimi kurunuz.

RU УТИЛИЗАЦИЯ

Утилизация данного изделия или его комплектующих должна выполняться в правильном порядке:

1. Обратитесь в местные государственные или частные организации, занимающиеся утилизацией отходов.
2. Если это невозможно, обратитесь в Компанию Dab Pumps или в ближайшую уполномоченную мастерскую тех. сервиса.

RO ARUNCAREA

Aruncarea acestui produs sau a unei părți din acesta trebuie efectuată în mod corespunzător:

1. Folosiți sistemele locale, publice sau private, de colectare de gunoi
2. În cazul în care este posibil, contactați Dab Pumps sau cel mai apropiat servis autorizat

GR ΔΙΑΘΕΣΗ

Η διάθεση αυτής της συσκευής ή ενός τμήματός της πρέπει να γίνει με συμβατό τρόπο:

1. Χρησιμοποιήστε τα ιδιωτικά ή δημόσια συστήματα αποκομιδής απορριμμάτων της περιοχής σας
2. Σε περίπτωση που δεν είναι δυνατόν, επικοινωνήστε με την Dab Pumps ή με το κοντινότερο εξουσιοδοτημένο κέντρο τεχνικής υποστήριξης (Σέρβις)



PT ELIMINAÇÃO

a eliminação deste produto ou de parte dele deve ser efectuada de maneira adequada:

1. Utilizar os sistemas locais, públicos ou particulares, de recolha dos resíduos
2. Se isso não for possível, contactar a Dab Pumps ou a oficina de assistência autorizada mais próxima

FI HÄVITYS

Tuotteen tai sen osien hävitys tulee suorittaa asianmukaisesti:

1. Käytä paikallisia yleisiä tai yksityisiä jätteiden keräysjärjestelmiä.
2. Ellei tämä ole mahdollista, ota yhteys Dab Pumps -yriytykseen tai lähimpään valtuutettuun huoltoliikkeeeseen.

DK BORTSKAFFELSE

Bortskaffelse af dette produkt eller dets dele skal ske på miljørigtig måde:

1. Benyt de lokale - offentlige eller private - affaldsstationer.
2. Hvis dette ikke er muligt, kontakt da Dab Pumps eller nærmeste autoriserede servicecenter.

CZ ODSTRAŇOVÁNÍ

Odstraňování tohoto výrobku nebo jeho části se musí provést vyhovujícím způsobem:

1. Využijte na sběr odpadu veřejné a soukromé místní systémy.
2. V případě, že by to nebylo možné, kontaktujte Dab Pumps nebo nejbližší servisní opravnu.

HU HULLADÉKFELDOLGOZÁS

A termékéből származó hulladékot vagy annak egy részét, megfelelő módon kell feldolgozni:

1. Helyi, magán-vagy köz-hulladékfeldolgozóhoz kell fordulni.
2. Ha ez nem megoldható, akkor lépjen kapcsolatba a Dab Pumps céggel vagy az Önhez legközelebbi megbízott szervizhez.

SI ODSTRANITEV ODPADA

Odstranitev tega proizvoda ali dela proizvoda mora biti skladna s predpisi:

1. Uporabite javne ali zasebne lokalne sisteme zbiranja odpada.
2. Če to ni možno, pokličite podjetje Dab Pumps ali najbližjo pooblaščenno servisno delavnico.

BG ИЗХВЪРЛЯНЕ

изхвърлянето на продукта или на част от него, трябва да се извършва по подходящ начин:

1. Използвайте местните, обществените или частните пунктове за събиране на отпадъци.
2. Ако не е възможно, обърнете се към фирмата «Dab Pumps» или към най-близкия оторизиран сервис за ремонт.



EE JÄÄTMEKÄITLUS

Toote või selle osade hävitamine pärast kasutusea lõppu peab toimuma:

1. Kasutades kohalikke avaliku või erasektori teenuseid
2. Selle võimaluse puudumisel võtta ühendust Dab Pumps'i või lähima volitatud hooldusfirmaga

LV UTILIZĀCIJA

Šis izstrādājums vai tā daļas ir jāutilizē saskaņā ar spēkā esošajiem normatīvajiem dokumentiem:

1. Izmantojiet vietējos publiskos vai privātos atkritumu savākšanas centru pakalpojumus
2. Gadījumā, ja tas nav iespējams, sazinieties ar uzņēmumu Dab Pumps vai tuvāko autorizēto servisa centru

LT ŠALINIMAS

Šis produkts ar jo daļys turi būti šalinami taip:

1. Naudokitės vietos savivaldybės ar privačios atliekų surinkimo įmonės paslaugomis
2. Jei tai neįmanoma, kreipkitės į Dab Pumps ar artimiausią įgaliotą techninę pagalbą teikiančią dirbtuvę

UA УТИЛІЗАЦІЯ

Утилізація цього виробу або його частини має бути здійснено належним чином:

1. Використовуйте місцеві державні або приватні системи збирання сміття
2. Якщо це не можливе, зверніться до Dab Pumps або до найближчого авторизованого сервісного центру

CN 垃圾处理

本产品或部件的垃圾处理要按适当方式进行:

1. 使用本地公共或私人垃圾收集系统。
2. 如果不能, 请联系Dab Pumps公司或就近的授权协助车间。

HR ZBRINJAVANJE

zbrinjavanje ovog proizvoda ili dijela istog mora se izvršiti propisno:

1. Koristiti lokalne javne ili privatne sustave za prikupljanje otpada
2. Ukoliko to nije moguće, obratiti se Dab Pumps ili najbližoj radionici za tehničku pomoć

ع

التخلص النهائي

:التخلص النهائي من هذا المنتج أو من جزء منه يجب أن يتم بالشكل الصحيح:

1. باستخدام الطرق المحلية، العمومية أو الخاصة، لتجميع النفايات
2. في حالة أن الأمر كان غير ممكناً، التوجه إلى Dab Pumps أو إلى ورشة الخدمة المصنّعة الأقرب منك



IT INFORMAZIONI

- Domande frequenti (FAQ) riguardanti la direttiva sulla progettazione ecocompatibile 2009/125/CE che stabilisce un quadro per l'elaborazione di specifiche per la progettazione ecocompatibile di prodotti connessi all'energia e suoi regolamenti attuativi:

http://ec.europa.eu/enterprise/policies/sustainable-business/documents/eco-design/guidance/files/20110429_faq_en.pdf

- Linee guida che accompagnano i regolamenti della commissione per l'applicazione della direttiva sulla progettazione ecocompatibile: http://ec.europa.eu/energy/efficiency/ecodesign/legislation_en.htm - v. circolatori

FR INFORMATIONS

- Questions fréquentes (FAQ) concernant la directive sur l'écoconception 2009/125/CE établissant un cadre pour la fixation d'exigences en matière d'écoconception applicables aux produits liés à l'énergie et ses règlements d'application: http://ec.europa.eu/enterprise/policies/sustainable-business/documents/eco-design/guidance/files/20110429_faq_en.pdf

- Lignes directrices qui accompagnent les règlements de la commission pour l'application de la directive sur l'écoconception:

http://ec.europa.eu/energy/efficiency/ecodesign/legislation_en.htm - voir circulaires

GB INFORMATIONS

- Frequently asked questions (faq) on the ecodesign directive 2009/125/ec establishing a framework for the setting of ecodesign requirements for energy-related products and its implementing regulations:

http://ec.europa.eu/enterprise/policies/sustainable-business/documents/eco-design/guidance/files/20110429_faq_en.pdf

- Guidelines accompanying commission regulations implementing the ecodesign directive:

http://ec.europa.eu/energy/efficiency/ecodesign/legislation_en.htm - see "circulators"

DE INFORMATIONEN

- Häufig gestellte Fragen (FAQ) zu der Ökodesign-Richtlinie 2009/125/EG, welche einen Rahmen für die Festlegung der Anforderungen an die umweltgerechte Gestaltung energierelevanter Produkte bestimmt, und den Verordnungen zur Durchführung:

http://ec.europa.eu/enterprise/policies/sustainable-business/documents/eco-design/guidance/files/20110429_faq_en.pdf

- Leitlinien zu den Verordnungen der Kommission für die Durchführung der Richtlinie über die umweltgerechte Gestaltung:

http://ec.europa.eu/energy/efficiency/ecodesign/legislation_en.htm - siehe Umwälzpumpen

NL INFORMATIE

- FAQ over de Richtlijn 2009/125/CE betreffende de totstandbrenging van een kader voor het vaststellen van eisen inzake ecologisch ontwerp voor energiegerelateerde producten en de reglementen die van toepassing zijn:

http://ec.europa.eu/enterprise/policies/sustainable-business/documents/eco-design/guidance/files/20110429_faq_en.pdf

- Informatie die de reglementeringen van de commissie vergezelt voor de toepassing van de richtlijn inzake ecologisch ontwerp: http://ec.europa.eu/energy/efficiency/ecodesign/legislation_en.htm - zie circulatoren

ES INFORMACIONES

- Preguntas frecuentes (FAQ) sobre la Directiva de Ecodiseño 2009/125/CE, por la que se instaure un marco para el establecimiento de requisitos de diseño ecológico aplicables a los productos relacionados con la energía:
http://ec.europa.eu/enterprise/policies/sustainable-business/documents/eco-design/guidance/files/20110429_faq_en.pdf
- Pautas de los Reglamentos vinculados a la aplicación de la Directiva de Ecodiseño:
http://ec.europa.eu/energy/efficiency/ecodesign/legislation_en.htm - v. circuladores

SE INFORMATION

- Vanliga frågor (FAQ) angående ekodesigndirektiv 2009/125/EG om upprättande av en ram för att fastställa krav på ekodesign för energirelaterade produkter och dess genomförandeförordningar:
http://ec.europa.eu/enterprise/policies/sustainable-business/documents/eco-design/guidance/files/20110429_faq_en.pdf
- Riktlinjer för kommissionens förordningar för tillämpning av ekodesigndirektivet:
http://ec.europa.eu/energy/efficiency/ecodesign/legislation_en.htm - se cirkulationspumpar

PL INFORMACJE

- Najczęściej pojawiające się pytania (FAQ) dotyczące dyrektywy ekoprojektu 2009/125/WE, która określa ogólne wymogi w sprawie ekoprojektu produktów związanych z energią i jej rozporządzenia wykonawcze:
http://ec.europa.eu/enterprise/policies/sustainable-business/documents/eco-design/guidance/files/20110429_faq_en.pdf
- Szczegóły wytyczne dotyczące rozporządzeń komisji w sprawie stosowania dyrektywy co do ekoprojektu:
http://ec.europa.eu/energy/efficiency/ecodesign/legislation_en.htm - patrz cyrkulatory

SK INFORMÁCIE

- Časté otázky (FAQ) týkajúce sa Smernice 2009/125/ES o ekologický kompaktilnom projektovaní, ktorá stanovuje rámec pre spracovanie špecifikácií ekologický kompaktilného projektovania produktov súvisiacich s energiou a jej implementačných nariadení:
http://ec.europa.eu/enterprise/policies/sustainable-business/documents/eco-design/guidance/files/20110429_faq_en.pdf
- Vedúce línie na aplikáciu smernice o ekologický kompaktilnom projektovaní, ktoré doprevádzajú nariadenia komisie:
http://ec.europa.eu/energy/efficiency/ecodesign/legislation_en.htm - pozri čerpadla

TR BİLGİLENDİRME

- Enerji ile ilgili ürünlerin eko-tasarım şartlarının düzenlenmesi için bir çerçeve belirleyen 2009/125/EC eko-tasarım hakkındaki direktife ilişkin sıkça sorulan sorular (FAQ) ve uygulama yönetmelikleri:
http://ec.europa.eu/enterprise/policies/sustainable-business/documents/eco-design/guidance/files/20110429_faq_en.pdf
- Eko-tasarıma ilişkin direktifin uygulanması konusunda komisyon yönetmeliklerine eşlik eden kılavuz hatlar:
http://ec.europa.eu/energy/efficiency/ecodesign/legislation_en.htm - sirkülatorlere bakınız

RU ИНФОРМАЦИЯ

- Частые вопросы (FAQ) касательно директивы по экологическому проектированию 2009/125/CE, определяющей план составления спецификаций по экологическому проектированию энергопотребляющих изделий и связанных с ней прикладных правил: http://ec.europa.eu/enterprise/policies/sustainable-business/documents/eco-design/guidance/files/20110429_faq_en.pdf
- Инструкции, прилагающиеся к правилам комиссии по применению директивы по экологическому проектированию: http://ec.europa.eu/energy/efficiency/ecodesign/legislation_en.htm - см. циркуляционные насосы

RO INFORMAȚII

- Întrebări frecvente (FAQ) referitoare la directiva privind proiectarea ecologică 2009/125/CE care stabilește un cadru pentru elaborarea de specificații pentru proiectarea ecologică de produse care au legătură cu energia și regulamentele sale de punere în aplicare: http://ec.europa.eu/enterprise/policies/sustainable-business/documents/eco-design/guidance/files/20110429_faq_en.pdf
- Linii directe care însoțesc regulamentele comisiei pentru aplicarea directivei privind proiectarea ecologică. http://ec.europa.eu/energy/efficiency/ecodesign/legislation_en.htm - v. circulatorii

GR ΠΛΗΡΟΦΟΡΙΕΣ

- Συχνές ερωτήσεις (FAQ) που αφορούν την οδηγία περί οικολογικού σχεδιασμού 2009/125/EK η οποία θεσπίζει το πλαίσιο απαιτήσεων για τον οικολογικό σχεδιασμό όσον αφορά τα συνδεδεμένα με την ενέργεια προϊόντα, καθώς και τους εφαρμοστικούς κανονισμούς: http://ec.europa.eu/enterprise/policies/sustainable-business/documents/eco-design/guidance/files/20110429_faq_en.pdf
- Κατευθυντήριες γραμμές που συνοδεύουν τους κανονισμούς της επιτροπής για την εφαρμογή της οδηγίας περί οικολογικού σχεδιασμού: http://ec.europa.eu/energy/efficiency/ecodesign/legislation_en.htm - βλ. κυκλοφορητές

PT INFORMAÇÕES

- Perguntas frequentes (FAQ) relativas à concepção ecológica 2009/125/CE que estabelece um quadro para definir os requisitos de concepção ecológica dos produtos relacionados com o consumo de energia e seus regulamentos de actuação: http://ec.europa.eu/enterprise/policies/sustainable-business/documents/eco-design/guidance/files/20110429_faq_en.pdf
- Linhas guia que acompanham os regulamentos da comissão para a aplicação da directiva sobre a concepção ecológica: http://ec.europa.eu/energy/efficiency/ecodesign/legislation_en.htm - ver circuladores

FI TIETOJA

- Usein esitettyjä kysymyksiä (FAQ), jotka koskevat energiaan liittyvien tuotteiden ekologiselle suunnittelulle asetettävien vaatimusten puitteista määräävää direktiiviä 2009/125/EY ja sen täytäntöönpanevia määräyksiä: http://ec.europa.eu/enterprise/policies/sustainable-business/documents/eco-design/guidance/files/20110429_faq_en.pdf
- Euroopan komission vaatimusten ohessa annettuja suosituksia direktiivin soveltamiseen ekologisessa suunnittelussa: http://ec.europa.eu/energy/efficiency/ecodesign/legislation_en.htm - ks. kiertokirjeet

DK INFORMATIONER

• Ofte stillede spørgsmål (FAQ) vedrørende direktivet om miljøvenligt design 2009/125/EF om rammerne for fastlæggelse af krav til miljøvenligt design af energirelaterede produkter og dets gennemførelsesforordninger:

http://ec.europa.eu/enterprise/policies/sustainable-business/documents/eco-design/guidance/files/20110429_faq_en.pdf

• Retningslinjer til Kommissionens forordninger til gennemførelse af direktivet om miljøvenligt design:

http://ec.europa.eu/energy/efficiency/ecodesign/legislation_en.htm - se cirkulationspumper

CZ INFORMACE

• Časté dotazy (FAQ) ohledně Směrnice 2009/125/ES o ekologicky kompatibilním projektování, která stanovuje rámec pro specifikaci ekologicky kompatibilního projektování výrobu souvisejících s energií a jejich implementačních nařízení:

http://ec.europa.eu/enterprise/policies/sustainable-business/documents/eco-design/guidance/files/20110429_faq_en.pdf

• Jde o návod na aplikaci směrnic o ekologicky kompatibilním projektování, který doprovází nařízení komise:

http://ec.europa.eu/energy/efficiency/ecodesign/legislation_en.htm - viz čerpadla

HU INFORMÁCIÓK

• A sürűn feltett kérdések egyike (FAQ) a 2009/125/EC eco-kompatibilitásról szóló irányelvvel vonatkozik, amely meghatározza az energia és az azzal kapcsolatos eco-kompatibilis tervezés sajátosságait, illetve a betartandó szabályokat:

http://ec.europa.eu/enterprise/policies/sustainable-business/documents/eco-design/guidance/files/20110429_faq_en.pdf

• Azok a fő elvek, melyek az eco-kompatibilis tervezést felügyelő bizottság szabályzatát egészítik ki:

http://ec.europa.eu/energy/efficiency/ecodesign/legislation_en.htm - lásd cirkulátorok

SI INFORMACIJE

• Pogosta vprašanja (FAQ) v zvezi z direktivo o okoljsko primerni zasnovi izdelkov 2009/125/ES, ki vzpostavlja okvir za določanje zahtev za okoljsko primerno zasnovo izdelkov, povezanih z energijo, ter izvedbene uredbe:

http://ec.europa.eu/enterprise/policies/sustainable-business/documents/eco-design/guidance/files/20110429_faq_en.pdf

• Smernice v podporo uredbi komisije za uporabo direktive o okoljsko primerni zasnovi:

http://ec.europa.eu/energy/efficiency/ecodesign/legislation_en.htm - g. črpalke

BG ИНФОРМАЦИЯ

• Често задавани въпроси (FAQ), засягащи директивата 2009/125/EO за екодизайна, установяваща рамка за определянето на изискванията за екодизайн към продукти, свързани с енергопотреблението и регламентите за нейното изпълнение:

http://ec.europa.eu/enterprise/policies/sustainable-business/documents/eco-design/guidance/files/20110429_faq_en.pdf

• Ръководни линии, придружаващи регламентите на комисията за прилагане на директивата за екодизайн:

http://ec.europa.eu/energy/efficiency/ecodesign/legislation_en.htm - в. циркуляционни помпи

EE INFORMATSIOON

• Korduma kippuvad küsimusi (FAQ), mis puudutavad ökodisaini direktiivi 2009/125/EÜ, millega on kehtestatud keskkonnasõbralikkuse nõuded energiamõjuga toodetele ning sellega seotud rakendusmääruste kohta, saab vaadata aadressilt:

http://ec.europa.eu/enterprise/policies/sustainable-business/documents/eco-design/guidance/files/20110429_faq_en.pdf

• Suunised, mis kaasnevad komisjoni määrusega ökodisaini direktiivi kohta:

http://ec.europa.eu/energy/efficiency/ecodesign/legislation_en.htm - vaata pumbad

LV INFORMĀCIJA

- **Bleži uzdotie jautājumi (BUJ) par Ekodizaina direktīvu 2009/125/EK, ar ko izveido sistēmu, lai noteiktu ekodizaina prasības ar enerģiju saistītiem ražojumiem un to īstenošanas noteikumiem:**
http://ec.europa.eu/enterprise/policies/sustainable-business/documents/eco-design/guidance/files/20110429_faq_en.pdf
- Vadlīnijas, kas papildina Komisijas noteikumus par Ekodizaina direktīvas pielietošanu:
http://ec.europa.eu/energy/efficiency/ecodesign/legislation_en.htm - v. cirkulācijas sūknī

LT INFORMACIJA

- Dažnai uzduodami klausimai (DUK) apie ekologinio projektavimo direktyvą 2009/125/EB, apibrėžiančią su energija susijusių produktų ekologinio projektavimo gaires ir taisykles:
http://ec.europa.eu/enterprise/policies/sustainable-business/documents/eco-design/guidance/files/20110429_faq_en.pdf
- Gairės, lydinčios komisijos reglamentus dėl ekologiniams projektams taikomos direktyvos:
http://ec.europa.eu/energy/efficiency/ecodesign/legislation_en.htm - žr. informaciją apie cirkuliacinius siurblius

UA ІНФОРМАЦІЯ

- Часті питання (FAQ), що стосуються директиви про розробку екологічно сумісних проєктів 2009/125/CE, яка встановлює критерії для розробки екологічно сумісних специфікацій проектування виробів, пов'язаних з енергією, та її виконавчі регламенти:
http://ec.europa.eu/enterprise/policies/sustainable-business/documents/eco-design/guidance/files/20110429_faq_en.pdf
- Основні принципи, що супроводжують регламенти комісії щодо застосування директиви про розробку екологічно сумісних проєктів: http://ec.europa.eu/energy/efficiency/ecodesign/legislation_en.htm - див. циркулятори

CN 信息

- 常见问题 (FAQ) 是根据2009/125/CE生态设计的指示设定的, 旨在建立一个具体的有关能源及其相关规定的生态化设计框架:
http://ec.europa.eu/enterprise/policies/sustainable-business/documents/eco-design/guidance/files/20110429_faq_en.pdf
- 与生态化设计应用指令委员会条例相关的指导的链接为:
http://ec.europa.eu/energy/efficiency/ecodesign/legislation_en.htm - 参见“循环”

HR INFORMACIJE

- Česta pitanja (FAQ) koja se odnose na uredbu o ekokompatibilnom projektiranju 2009/125/CE koja određuje pravni okvir za izradu specifikacija o ekokompatibilnom projektiranju proizvoda koji se odnose na energiju te provedbeni pravilnici iste:
http://ec.europa.eu/enterprise/policies/sustainable-business/documents/eco-design/guidance/files/20110429_faq_en.pdf
- Smjernice koje prate pravilnike komisije o primjeni uredbu o ekokompatibilnom projektiranju: http://ec.europa.eu/energy/efficiency/ecodesign/legislation_en.htm – v. pumpe za cirkuliranje

ع

معلومات

- أسئلة متكررة (FAQ) متعلقة في نظام التصميم المتوافق مع البيئة 2009/125/CE الذي يحدد إطار لتطوير القواعد الخاصة في التصميم الإيكولوجي للمنتجات المرتبطة في الطاقة ولانحائها التنفيذية.
http://ec.europa.eu/enterprise/policies/sustainable-business/documents/eco-design/guidance/files/20110429_faq_en.pdf
- مبادئ توجيهية التي تراقب أنظمة اللجنة لتطبيق القانون على التصميم الإيكولوجي:
http://ec.europa.eu/energy/efficiency/ecodesign/legislation_en.htm - مراجعة المضخات

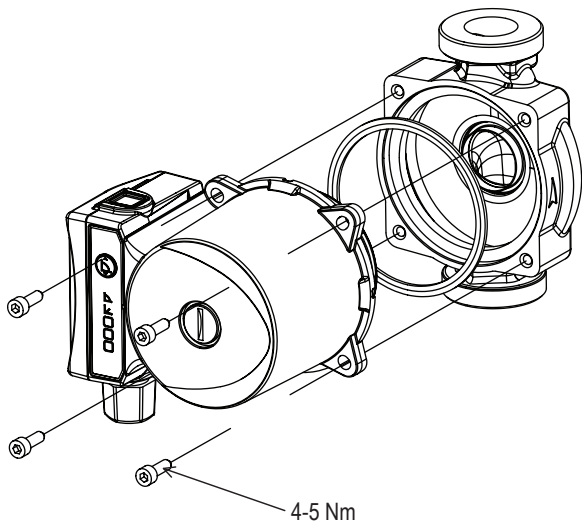



DAB PUMPS LTD.

Units 4 & 5, Stortford Hall Industrial Park,
Dunmow Road, Bishop's Stortford, Herts
CM23 5GZ - UK
salesuk@dwgroup.com
Tel.: +44 1279 652 777
Fax: +44 1279 657 726



DAB PUMPS B.V.

Brusselstraat 150
B-1702 Groot-Bijgaarden - Belgium
info.belgium@dwgroup.com
Tel.: +32 2 4668353
Fax: +32 2 4669218



PUMPS AMERICA, INC. DAB PUMPS DIVISION

3226 Benchmark Drive
Ladson, SC 29456 USA
info.usa@dwgroup.com
Ph.: 1-843-824-6332
Toll Free: 1-866-896-4DAB (4322)
Fax: 1-843-797-3366



OOO DWT GROUP

100 bldg. 3 Dmitrovskoe highway,
127247 Moscow - Russia
info.russia@dwgroup.com
Tel.: +7 495 739 52 50
Fax: +7 495 485-3618



DWT South Africa

Podium at Menlyn, 3rd Floor, Unit 3001b,
43 Ingersoll Road, C/O Lois and Atterbury,
Menlyn, Pretoria, 0181 P.O.Box 74531,
Lynnwood Ridge, Pretoria, 0040, South-Africa
info.sa@dwgroup.com
Tel +27 12 361 3997
Fax +27 12 361 3137



DAB PUMPS B.V.

Albert Einsteinweg, 4
5151 DL Drunen - Nederland
info.netherlands@dwgroup.com
Tel.: +31 416 387280
Fax: +31 416 387299



DAB PUMPEN DEUTSCHLAND GmbH

Tackweg 11
D - 47918 Tönisvorst - Germany
info.germany@dwgroup.com
Tel.: +49 2151 82136-0
Fax: +49 2151 82136-36



DAB PUMPS IBERICA S.L.

Parque Empresarial San Fernando
Edificio Italia Planta 1ª
28830 - San Fernando De Henares - Madrid
Spain
info.spain@dwgroup.com
Ph.: +34 91 6569545
Fax: +34 91 6569676



DAB PUMPS CHINA

No.40 Kaituo Road, Qingdao Economic &
Technological Development Zone
Qingdao City, Shandong Province, China
PC: 266500
info.china@dwgroup.com
Tel.: +8653286812030-6270
Fax: +8653286812210



DAB PUMPS S.p.A.

Via M. Polo, 14 - 35035 Mestrino (PD) - Italy
Tel. +39 049 5125000 - Fax +39 049 5125950

www.dabpumps.com